

MULTI ONE



LADER



11.6 K
11.9 K

NEDERLANDS



BESTE VAN DE KLAS

WIJ WILLEN DAT UW MULTIONE COMPACTE LADER DE HELE DAG UW MACHINE WORDT.

COMPACT EN VEELZIJDIG

① JOYSTICK

De multifunctionele elektronische joystick maakt een gemakkelijke en nauwkeurige bediening van de giek en uitrustingsstukken mogelijk. Alle bedieningselementen zijn hier, binnen handbereik.



① CRUISE CONTROL

De MultiOne Cruise Control houdt een constante snelheid aan zoals ingesteld door de bestuurder. Constante snelheid geeft perfecte resultaten op het werkterrein met een verscheidenheid aan werktuigen.



① TELESCOOPGIEK

Alleen MultiOne heeft een dubbel-H telescopisch giekontwerp, dat extreme sterkte en symmetrische belasting geeft. Bewezen efficiëntie.

① DASHBOARD EN BEDIENING

Elk onderdeel wordt door MultiOne overwogen om het comfort en de controle te maximaliseren. De cabine-indeling is ontworpen met aandacht voor ergonomische principes, intuïtieve plaatsing van instrumenten en bedieningselementen zorgen voor gebruiksgemak.

① ONBREEKBARE CARROSSERIEPANELEN

Door de weerstand en flexibiliteit van de gebruikte compound kan het paneel schokken absorberen, vervormen en terugkeren naar de oorspronkelijke vorm.

① MOTOR

57/75 HP Kohler, in overeenstemming met Stage V, emissienormen.

① RADIALE ZUIGER WIELMOTOR

De wielmotoren met 4 radiale zuigers voor zwaar gebruik en hoog rendement leveren vermogen met grote controle en betrouwbaarheid. Twee snelheden beschikbaar.



① BREDE KEUZE AAN BANDEN

Banden leverbaar voor elke toepassing.



① GEWELDIGE TRACTIE

MultiOne-laders zijn uitgerust met vierwielige hydraulische motoren met directe aandrijving en differentieelslot (DBS + Torque Divider) die maximale tractie op alle terreinen garanderen. Rubber tracks als optie leverbaar.

KLAAR OM OVERAL TE GEBRUIKEN

Compacte knikladers zijn echte werkpaarden in een lichtgewicht compact formaat. Deze krachtige en handzame multifunctionele machines zijn heerlijk eenvoudig te bedienen en geschikt voor een breed scala aan toepassingen.

① 360° ZICHTBAARHEID

De 360° bestuurder uitzicht is een bekend MultiOne pluspunt.

① MULTICONNECTOR + ACI

Met de Multiconnector kunt u alle hydraulische leidingen in één keer lekvrij aansluiten. Met het ACI-systeem kan de bestuurder de bewegingen van de aanbouwdelen regelen zonder dat er aparte schakelkasten, kabels of extra bedrading nodig zijn. De aansluiting op de werktuigen is plug & play, betrouwbaar en eenvoudig.

① MEER DAN 170 WERKTUIGEN

MultiOne heeft een jaren lange ervaring met het ontwerpen en implementeren van speciale werktuigen. Deze knowhow zorgt ervoor dat de beste aanbouwdelen voor miniladers het merk MultiOne dragen.



① HIGH SPEED

De MultiOne 11-serie is uitgerust met een transmissiesysteem met dubbele snelheid. De 4 radiale zuigerwielmotoren zorgen voor een snelheid tot 35 km/u.



① HEFVERMOGEN

De MultiOne-lader kan zware lasten heffen en hanteren. U krijgt een uitstekend hefvermogen in een compacte machine op elke werklocatie.

① COMFORT CABINE

Verwarmde stoel, verwarming en volledig glazen cabine met weerbestendig blauw getint glas, grote deur, zijraam. Het is de optimale oplossing voor de bescherming van de bestuurder tegen kou, nattigheid en wind.



① ZELFNIVELLERENDE MAST

Dit systeem wordt op de machinegiek gemonteerd en houdt de last horizontaal, zonder dat de positie continu met de joystick moet worden gecorrigeerd.



① ONE DRIVE

OneDrive is een gloednieuw transmissiesysteem. Het ontwerp vermindert het vermogensverlies (-30%) door interne weerstand van de oliestroom drastisch.



GROTE PRESTATIES



① BESTE IN KLASSE GEWICHT TOT HEFVERHOUDING

MultiOne biedt superieur hefvermogen en uitstekend zicht naar voren. Dankzij de extra contragewichten is het mogelijk om tot 2,6 ton last op te tillen.

① GIEK HEFHOOGTE

Alleen MultiOne heeft een dubbel-H telescopisch giekontwerp, dat extreme sterkte en symmetrische belasting geeft. MultiOne biedt superieur hefvermogen en uitstekend zicht naar voren.

De telescopische giek heeft een aanzienlijke verlenging in lengte, wat een grotere horizontale reikwijdte en hefhoogte tot 3,7 m biedt.



① LAGE IMPACT OP DE GROND

Het gelede chassis en het geavanceerde aandrijfsysteem verbeteren de tractie en flotatie met een lichte voetafdruk op zanderige of natte grond. Nauwkeurige en soepele stuurbedieningen zorgen voor een hoge wendbaarheid in krappe ruimtes. Lage bandenslijtage en lage bodemimpact zijn het resultaat van DBS en Torque Divider.



① SNELHEID EN WENDBAARHEID

De 4 radiale zuigerwielmotoren zorgen voor hoge snelheid en duwkracht. Dubbele transmissiesnelheid en 4WD met volledige vergrendeling zijn beschikbaar met een druk op de knop. MultiOne-machines hebben een stevig geled chassis dat de balans en algehele stabiliteit verbetert met een hoog constant laadvermogen in alle omgevingen. Het compacte formaat van de MultiOne biedt uitstekende wendbaarheid in krappe ruimtes.

① GROOT HYDRAULISCH DEBIET

Het geavanceerde hydraulische circuit van de MultiOne levert tegelijkertijd en met onafhankelijke bediening vermogen aan het uitrustingsstuk, de giek en de transmissie. Twee tandwielpompen en het HI-FLOW-systeem zorgen voor een groot hydraulisch debiet naar de aanbouwdelen.



ONE DRIVE

TRACTIE OP ELK TERREIN

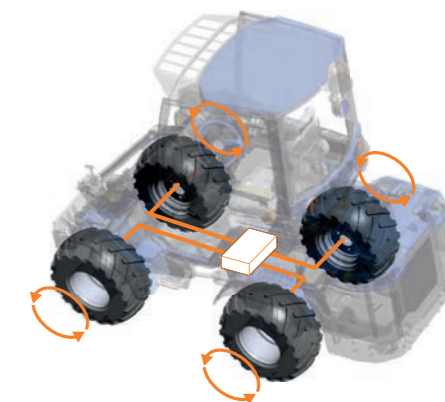

① ONE DRIVE

De MultiOne OneDrive is een gloednieuw transmissiesysteem gemaakt door een enkele blokkep die direct is gekoppeld aan de HST-pomp. OneDrive verhoogt de transmissieprestaties en vermindert tegelijkertijd het warmte- en brandstofverbruik. Het systeem zorgt voor een soepele maar ijzersterke bediening van de voetpedalen en vermindert de vermoeidheid tijdens lange bedrijfsuren. Het maakt een groter snelheidsbereik mogelijk en de verbeterde efficiëntie maakt het mogelijk om zeer hoge rijsnelheden te bereiken en de levensduur van de componenten te verlengen. De prestatie-output van OneDrive is hoger dan die van het standaardcircuit.

① CRUISE CONTROL

De cruisecontrol is een geweldige functie van OneDrive, aangezien alle hulpstukken die een constante snelheid vereisen, nu heel eenvoudig te bedienen zijn: stel gewoon de werksnelheid in en de OneDrive doet het werk voor u. Constante snelheid geeft perfecte resultaten op het werkterrein met een verscheidenheid aan werktuigen. Het komt het beste tot zijn recht bij gebruik met grasmaaiers, klepelmaaiers, rotorkoepgen, steengraafmachines, cirkelfrezen, elektrische harken en andere hulpstukken voor grondverzorging en grondbewerking. Het synchroniseert de werksnelheid van het aanbouwdeel met het lader- en motortoerental. Gebruik het en je zult het waarderen. De Cruise Control wordt geactiveerd door de joystick.



① DYNAMISCH BLOKSYSTEEM EN KOPPELVERDELER

MultiOne is voorzien van DBS, zodat de machine de oppervlakken niet beschadigt tijdens het gebruik en, indien nodig, geeft de Torque Divider een realtime 4WD voor maximale tractie op alle oppervlakken. Alle bedieningselementen bevinden zich op de joystick. Configureer de triggerschakelaar volgens uw behoeften met een druk op de schakelaar op het hoofdpaneel.

① RUPSAANDRIJVING

Rupsaandrijving zorgt voor maximale stabiliteit en tractie, met minimale bodemschade en lage bodemdruk.

Het grote contactoppervlak onder de rupsen vermindert de druk, minimaliseert bodemschade en voorkomt wegzakken in zachte grond en het creëren van sporen. De belangrijkste kenmerken van de rupsaandrijving zijn:

- Geweldige tractie op elk terrein;
- Soepel rijden;
- 10 Swing drijven;
- Verminderde impact op de grond;
- Chevronpatroon: verbeterde grip;
- 8 wielen onderstel;
- Rubberen rupsbanden van HD-constructiekwaliteit.



COMFORT

① COCKPIT EN DASHBOARD

MultiOne ziet comfort niet als een luxe. Het is essentieel voor de productiviteit. Daarom is elke MultiOne-lader ontworpen met de ervaring van de machinist in gedachten. Zicht, cabineruimte, bedieningsgemak, luchtstroom en ergonomie zorgen voor geconcentreerd werken en tevreden machinisten.



① Multifunctionele joystick

De multifunctionele joystick maakt een gemakkelijke en nauwkeurige bediening van de giek en uitrustingsstukken mogelijk.



① Bedieningspaneel

Grafisch LCD-display met waarschuwingen voor onderhoudsintervallen. Handige schakelaars om hulpfuncties te bedienen.



① Stoel

Ergonomische verwarmde volledig verstelbare geveerde stoel met armleningen en veiligheidsgordel



CABINE



Blijf comfortabel bij koud en nat weer met de optionele volledig glazen cabine met weerbestendig blauw getint glas. Het zijraam gaat open om frisse lucht door de machinist te laten stromen, wat bijdraagt aan meer comfort. Strategisch geplaatste ventilatieopeningen met lamellen ontdooien snel de ramen en leiden de warmte naar de bestuurder, wat zorgt voor een uitstekende veelzijdigheid gedurende het hele seizoen voor de wintermaanden. De verwarmde stoel helpt je lichaam warm en comfortabel te houden tijdens het werken op koude dagen.

Ook is airco als optie leverbaar.



① Verwarming

Nieuw verwarmingssysteem nog efficiënter met 9 verstelbare ventilatieopeningen.



① Zijruit

Het zijraam kan worden geopend om een uitstekende ventilatie van de cabine te garanderen.



① A/C System

Airconditioningsysteem met instelbare ventilatorsnelheid en elektronische temperatuurregeling.



MULTIFUNCTIONEEL

Met meer dan 170 verschillende werktuigen die in enkele seconden kunnen worden verwisseld, zorgt MultiOne ervoor dat er voor elke taak een oplossing voorhanden is, hoe groot, klein of veeleisend ook. Dure arbeidskosten worden drastisch verlaagd door een groot aantal banen te mechaniseren. Het standaard hydraulische snelkoppelingssysteem op alle laders zorgt voor een naadloze en moeiteloze vervanging van alle aanbouwdelen en zorgt zo voor de ultieme flexibele oplossing. Met het nieuwe ACI-systeem (Attachment Control Interface) kan de machinist alle functies van het aanbouwdeel alleen bedienen met de multifunctionele joystick, voor een efficiëntere werkervaring.



① Koppelplaat
Met de koppelplaat koppel je de werktuigen snel en veilig aan. Hij is ook verkrijgbaar met hydraulische bediening.

① Multiconnector
Met de Multiconnector kunt u alle hydraulische leidingen in één keer lek vrij aansluiten.

① ACI-systeem
Het ACI-systeem maakt het mogelijk om de bewegingen van de werktuigen te regelen met de zes knoppen op de joystick zonder dat hiervoor aparte bedieningselementen nodig zijn.



EENVOUDIG ONDERHOUD

① EENVOUDIGE TOEGANG TOT FILTERS

Wanneer u op uw apparatuur vertrouwt om uw werk te voltooien, moet onderhoud eenvoudig zijn - en het mag niet te veel van uw tijd in beslag nemen. MultiOne houdt altijd gemakkelijk onderhoud in het achterhoofd, zodat componenten gemakkelijk te bereiken zijn en het dagelijkse onderhoud snel kan worden voltooid.

Het gemakkelijk afleesbare, grafische LCD-display geeft bedieningsinformatie en machinewaarschuwingen.

Het filter met hoge capaciteit en visuele indicator zorgt voor een schone luchtstroom naar uw motor en een uitstekend vermogen om verontreinigingen vast te houden voor een lange levensduur en maximale bescherming van componenten.



GEMAKKELIJK TE VERVOEREN

① COMPACT EN LICHT

Het compacte formaat van de MultiOne biedt uitstekende wendbaarheid in krappe ruimtes. Van een kleine werkruimte binnenshuis tot een open veld, de MultiOne kan op plaatsen komen waar andere machines niet kunnen komen. Ondanks zijn robuuste constructie is de lichtgewicht lader gemakkelijk te vervoeren op een reguliere autotrailer.

ONBREEKBARE CARROSSERIEPANELEN

De MultiOne carrosseriepanelen maken gebruik van een speciale samenstelling die ze onverwoestbaar maakt.

De panelen absorberen schokken, vervormen en keren terug naar hun oorspronkelijke vorm.

Andere kenmerken van deze panelen zijn:

- UV bescherming.
- Grote weerstand tegen temperatuurswisselingen
- Moderne afwerking

Dit alles garandeert een lange levensduur van de panelen.



OPTIES

Geef uw machine gewoon een persoonlijk tintje of kies een functie die u nodig heeft. Een brede keuze aan opties om uw compacte kniklader op maat te maken!

① BESCHIKBARE OPTIES

- A/C met verwarming
- Bevestigingskoppelingsplaat voor montage aan de achterkant
- Hydraulisch snelwissel
- Extra dubbele hydraulische aansluitingen vooraan
- Extra enkele hydraulische aansluitingen achteraan
- Extra dubbele hydraulische aansluitingen achter
- Extra werkklampen
- Zwaailamp
- Achteruitrij waarschuwingspieper
- Biologisch afbreekbare olie
- Afdekhoes bestuurders positie
- 220 V motorblokverwarming
- Zweefstand op giek
- Volledig omsloten
- GPS-kit
- Verwarming
- Linker beschermingsbalk
- Spiegels
- 12 VDC-uitgang achteraan
- Achterste bullbar
- Gewichten achter
- Zijgewichten
- Slimme cabine
- Sneeuwkettingen
- Bevestigingsbeugel
- Aanhangkoppeling
- Gazonbanden
- Waarschuwings- en veiligheidslichten voor op de weg (met spiegels)
- Wiel spacer kit

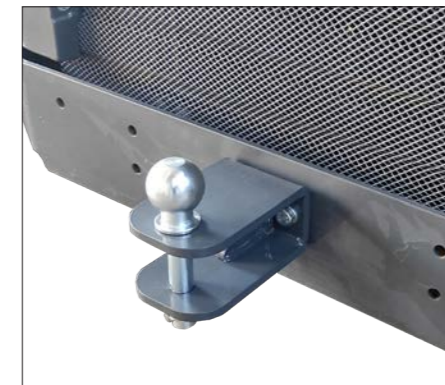

11.6 K



3,7 m

PLUS

- Motor met hoog vermogen en koppel
- Hoge snelheid
- Hoge hefhoogte en capaciteit
- Multifunctioneel joystick + ACI
- One Drive (DBS+Cruise Control+Torque Divider)
- Telescoopmast met parallellogram
- Hoog comfort:
 - Standaard verwarmde stoel
 - Smart cabine beschikbaar
 - Volledig glazen cabine beschikbaar
 - Verwarmingssysteem beschikbaar
 - Aircosysteem beschikbaar



① Krachtige gelede minilader.

MultiOne 11.6 K heeft alle nieuwe verbazingwekkende MultiOne-functies zoals OneDrive, Cruise Control, ACI en Unbreakable Body Panels, samen met een hefhoogte en hefvermogen van topklasse.

De MultiOne 11.6 K is ontworpen om de eerste compacte kniklader te zijn die een hefhoogte van 3,7 m bereikt. Dit doel is bereikt dankzij een nieuwe telescopische arm. Door de nieuwe giek en nieuwe gewichten achter kan de 11.6 K een hefvermogen tot 2,5 ton laten zien.

MAX HEFCAPACITEIT CAPACITEIT	MOTOR VERMOGEN	SNELHEID	HYDR. DEBIET	HEFHOOGTE HOOGTE	GEWICHT
2540 kg	57 pk	30 km/h	84 l/min	3,7 m	2320 kg

ACI
ATTACHMENT
CONTROL
INTERFACE

CRUISE
CONTROL



① KENMERKEN

- **11.6 K STAGE V** - Kohler KDI1903TCR, 57 pk, 3 cil., 1861 cc, Turbo common-rail dieselmotor met DPF, watergekoeld met elektrische start
- Stage V conforme motor
- ONE DRIVE (DBS+Torque divider+Cruise Control) als optie verkrijgbaar
- ETC - Elektronische gashendel
- Onbreekbare carrosseriepanelen
- Koeling voor hydraulische olie
- Two speed
- Hydraulisch voorgestuurde variabele verplaatsing
- Hydraulische multiconnector
- Zelfnivellerende dubbel-H telescopische mast
- Hi-Flow systeem met 2 tandwielpompen
- ACI met multifunctionele joystick (22 functies)
- ROPS-FOPS niveau I
- Grafisch LCD-display met geprogrammeerde service
- 4WD hydrostatische Direct Drive-motoren, proportionele servobesturing
- Radiale zuigermotoren met hoog rendement en zwaar uitgevoerde wielen
- 2 werklampen voor
- Ergonomische, volledig verstelbare, geveerde, verwarmde stoel met armleuningen en veiligheidsgordel
- Automatische parkeerrem met meerdere schijven
- 380/55-17 wielen

① MOTORFASE V

De 11.6 K is uitgerust met motoren die voldoen aan Stage V. De motor is een Kohler 57 PK zonder DPF die een hoog koppel levert bij lage toeren (225 Nm @ 1500 toeren).

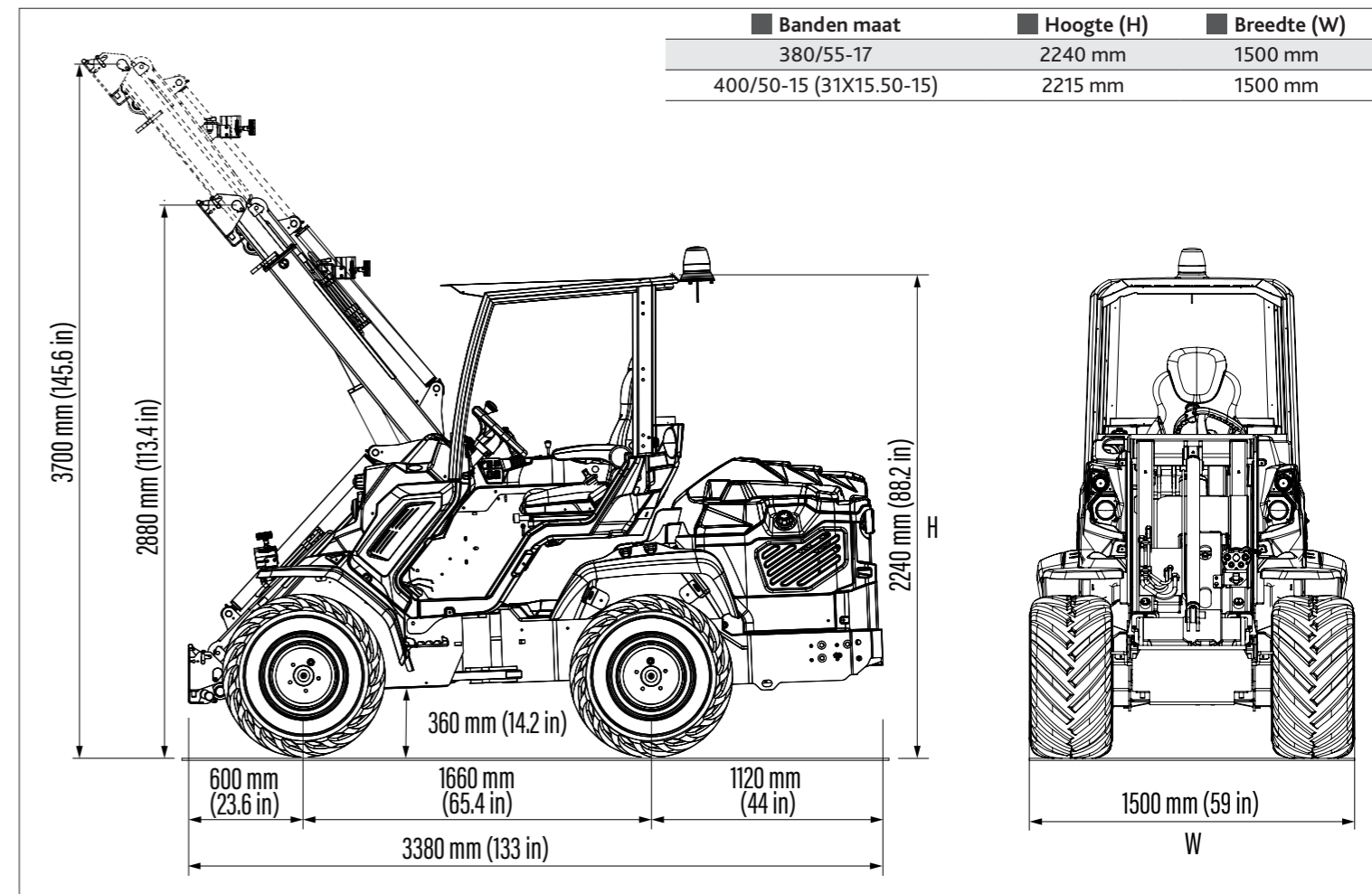

Model	11.6 K STAGE V
Motor	Kohler KDI 1903 - 3 cylinder - 1861 cc - Turbo common rail
Emissienorm	Stage V
Vermogen (Iso Bruto) / Koppel	57 pk / 225 Nm @ 1500 rpm
Brandstof	Diesel
Transmissie	Hydrostatic OneDrive
Rijsnelheid, max. ⁽¹⁾	15 - 30 km/h
Hydr. debiet	84 l/min
Max. hefhoogte	3,7 m
Kiplast, max. ⁽²⁾	3180 kg
Hefvermogen recht, max. ⁽³⁾	2540 kg
Opbreekkracht / 50 cm	3000 kg
Duwkracht (c)	2650 kgf
Gemiddelde bodemdruk (met standaard banden)	932 kg/m ²
Draaicirkel: binnen/buiten	1135/2635 mm
Standaard banden (Tractorprofiel)	380/55-17
Gewicht	2320 kg

⁽¹⁾ Maximale snelheid die kan worden bereikt met banden met de grootste diameter die beschikbaar zijn, op een vlakke ondergrond en machine zonder aanbouwdelen.

⁽²⁾ Kantellimiet, wanneer de machine recht staat, met achtergewichten en giek net van de grond geheven. Gewicht van werktuig inbegrepen.

⁽³⁾ Maximale last die net van de grond kan worden getild als de machine recht staat en met gewichten aan de achterkant. Gewicht van werktuig is inbegrepen.

Opmerking: Raadpleeg de gebruikershandleiding voor het uitgebreide belastingsdiagram.

11.9 K



① PLUS

- Motor met hoog vermogen en koppel
- Hoge snelheid
- Hoge hefhoogte en capaciteit
- Multifunksjonell joystick + ACI
- One Drive (DBS+Cruise Control+Torque Divider)
- Telescoopmast met parallellogram
- Hoog comfort:
 - Standaard verwarmde stoel
 - Smart cabine beschikbaar
 - Volledig glazen cabine beschikbaar
 - Verwarmingssysteem beschikbaar
 - Aircosysteem beschikbaar



① De grootste en sterkste MultiOne.

De MultiOne 11.9 K is de nieuwe marktbenchmark, dankzij het grote vermogen en de mogelijkheden die in een compact chassis zijn ingebouwd om te werken waar u maar wilt.

Een 75 pk, viercilinder, turbocommon-railmotor levert uitstekende prestaties op het gebied van oliestroom naar aanbouwdelen, topsnelheid en tractie.

Bovendien zet de 11.9 K een nieuwe standaard op het gebied van hoge snelheid, kiplast en hefhoogte. De MultiOne 11-serie biedt oplossingen die niemand anders kan bieden, met prestaties en mogelijkheden die veel beter zijn dan die van elke andere lader.

Het is de beste multifunctionele compacte lader in zijn klasse.

MAX HEFCAPACITEIT CAPACITEIT	MOTOR VERMOGEN	SNELHEID	HYDR. DEBIET	HEFHOOGTE HOOGTE	GEWICHT
2620 kg	75 pk	35 km/h	95 l/min	3,7 m	2400 kg

ACI
ATTACHMENT
CONTROL
INTERFACE

CRUISE
CONTROL



① KENMERKEN

- **11.9 K STAGE V** - Kohler KDI2504TCR, 75 pk, 4 cyl., 2482 cc ,Turbo commonrail dieselmotor met DPF, Watergekoeld met elektrische start
- Stage V conforme motor
- ONE DRIVE (DBS+Torque divider+Cruise Control) als optie verkrijgbaar
- ETC - Elektronische gashendel
- Onbreekbare carrosseriepanelen
- Koeling voor hydraulische olie
- Two speed
- Hydraulisch voorgestuurde variabele verplaatsing
- Hydraulische multiconnector
- Zelfnivellerende dubbel-H telescopische mast
- Hi-Flow systeem met 2 tandwielpompen
- ACI met multifunctionele joystick (22 functies)
- ROPS-FOPS niveau I
- Grafisch LCD-display met geprogrammeerde service
- 4WD hydrostatische Direct Drive-motoren, proportionele servobesturing
- Radiale zuigermotoren met hoog rendement en zwaar uitgevoerde wielen
- 2 werklampen voor
- Ergonomische, volledig verstelbare, geveerde, verwarmde stoel met armleuningen en veiligheidsgordel
- Automatische parkeerrem met meerdere schijven
- 380/55-17 wielen

① MOTORFASE V

De 11.9 K is uitgerust met motoren die voldoen aan Stage V. De motor is een Kohler 75 PK zonder DPF die een hoog koppel levert bij lage toeren (300 Nm @ 1500 toeren).

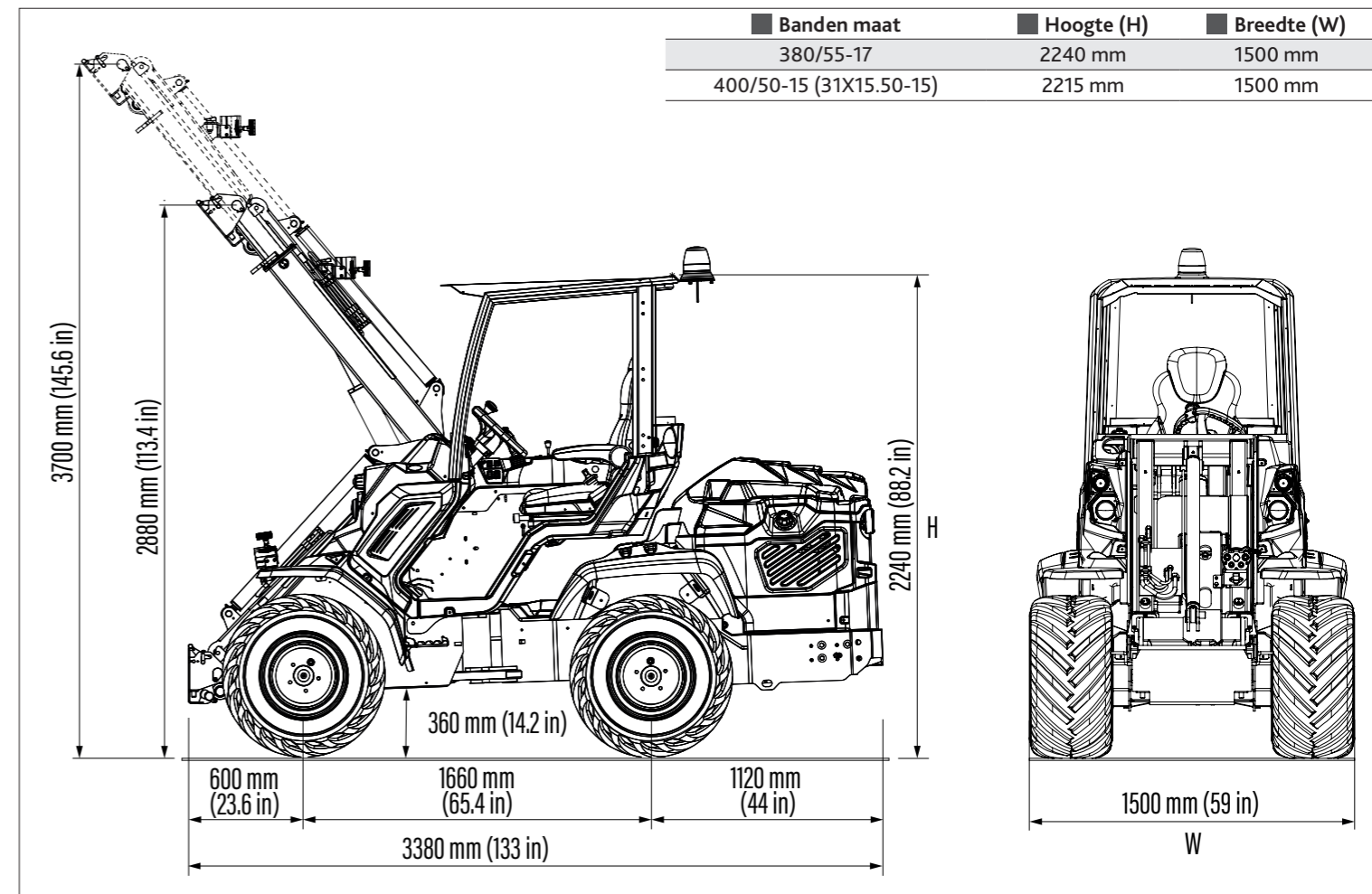

Model	11.9 K STAGE V
Motor	Kohler KDI 2504 - 4 cylinder - 2482 cc - Turbo common rail
Emissienorm	Stage V
Vermogen (Iso Bruto) / Koppel	75 pk / 300 Nm @ 1500 rpm
Brandstof	Diesel
Transmissie	Hydrostatic OneDrive
Rijsnelheid (max.) ⁽¹⁾	17 - 35 km/h
Hydr. debiet	95 l/min
Max. hefhoogte	3,7 m
Kiplast, max. ⁽²⁾	3280 kg
Hefvermogen recht, max. ⁽³⁾	2620 kg
Opbreekkracht / 50 cm	3150 kg
Duwkracht (c)	2650 kgf
Gemiddelde bodemdruk (met standaard banden)	964 kg/m ²
Draaicirkel: binnen/buiten	1135/2635 mm
Standaard banden (Tractorprofiel)	380/55-17
Gewicht	2400 kg

⁽¹⁾ Maximale snelheid die kan worden bereikt met banden met de grootste diameter die beschikbaar zijn, op een vlakke ondergrond en machine zonder aanbouwdelen.
⁽²⁾ Kantellimiet, wanneer de machine recht staat, met achtergewichten en giek net van de grond geheven. Gewicht van werktuig inbegrepen.
⁽³⁾ Maximale last die net van de grond kan worden getild als de machine recht staat en met gewichten aan de achterkant. Gewicht van werktuig is inbegrepen.
 Opmerking: Raadpleeg de gebruikershandleiding voor het uitgebreide belastingsdiagram.

LANDGOED & EIGENDOM ONDERHOUD

De MultiOne is het perfecte gereedschap voor het onderhoud van eigendommen, dankzij de geringe impact op de grond en het gebruiksgemak. Met meer dan 170 beschikbare werktuigen hebt u de controle over de meest veelzijdige compacte mini-kniklader die kan worden aangepast voor vegen, maaien, heffen, verplaatsen, schoonmaken, mengen, graven, sneeuwruimen en nog veel meer. Dankzij de compacte afmetingen, het gelede chassis en de voorin geplaatste zitpositie zorgen ze voor verbazingwekkende wendbaarheid in krappe ruimtes en met zicht rondom. Hoge rijsnelheid zorgt voor meer mobiliteit over grote gebieden.



LANDSCHAP & GRONDVERZORGING

MultiOne heeft meer dan 170 veelzijdige werktuigen voor boren, grondverzet, grondbewerking, sleuven graven, graven, heffen, verschuiven, egaliseren, grondbewerking en nog veel meer.

Dankzij de knikbesturing in combinatie met het DBS-aandrijfsysteem (Dynamic Block System) kunt u op gazons, bestrating en gevoelige oppervlakken rijden met een zeer lage impact op de grond en zonder schade door de banden. De MultiOne-laders kunnen big bags, pallets met stenen en blokken en ander materiaal op elk terrein hijsen en laden.

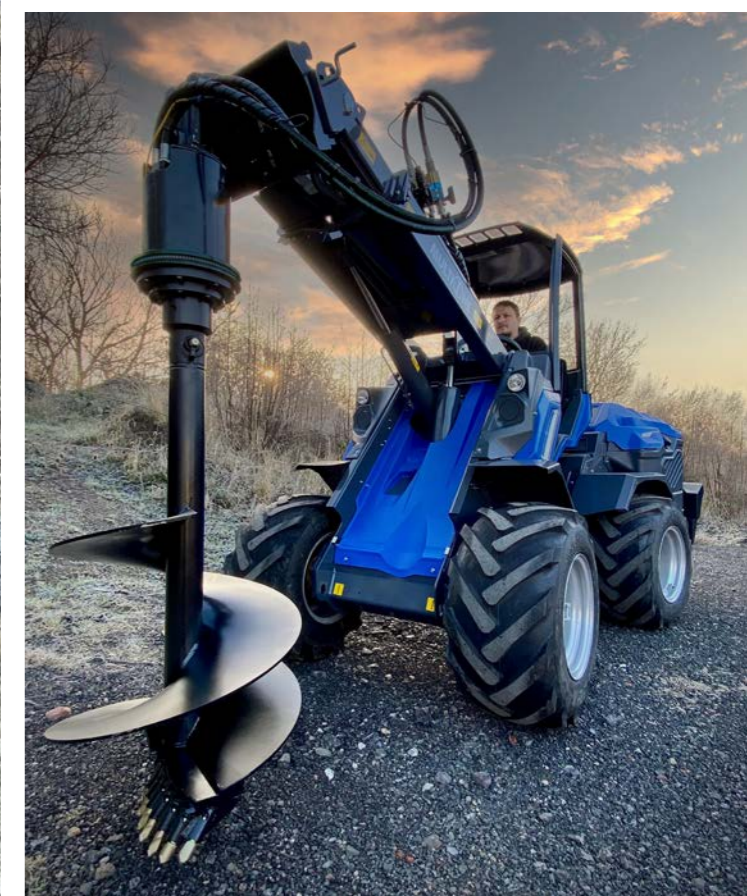

LANDBOUW & KWEEKERIJ

Een veelzijdige machine, met meer dan 170 werktuigen om balen te hanteren, dieren te voeren, schuren en stallen schoon te maken, grond voor te bereiden, wijngaarden en boomgaarden te onderhouden en nog veel meer. De MultiOne kan met gemak typische landbouwtaken aan, maar is toch compact genoeg om in gebouwen en schuren te werken waar andere machines niet kunnen komen. De compacte en wendbare telescopische MultiOne voegt veelzijdigheid en grote hefprestaties toe boven de conventionele lader.



DOE-HET-ZELF & AANNEMERS

MultiOne is de meest flexibele minilader voor moderne bouw- en bouwplaatsen. Hoge wendbaarheid en compacte afmetingen maken toegang mogelijk tot gebieden die conventionele machines gewoon niet kunnen bereiken. De hoge mobiliteit van een MultiOne helpt de arbeidstijd te verminderen, de kosten te verlagen en de productiviteit te verhogen.

MultiOne bespaart u tijd en geld door het aantal machines dat ter plaatse nodig is te verminderen, kies gewoon uw aanbouwdelen, wissel binnen enkele seconden tussen deze en transformeer uw MultiOne voor de volgende taak.



WERKTUIGEN

JE WORD OVERSPOELD MET KEUZE

De MultiOne-lader is ontworpen om voor talloze taken te worden gebruikt, dankzij de eenvoudige bevestiging van aanbouwdelen aan de krachtige hydrauliek. En wanneer u zich moet aanpassen aan unieke taken, produceert MultiOne een verscheidenheid aan robuuste werktuigen waarmee u veel verder gaat dan bakwerk.

MultiOne-aanbouwdelen voor knikladers bieden de meeste veelzijdigheid voor uw investering in materieel.



4 IN 1 BAK



GEREEDSCHAPBOX



GRAAFCOMBINATIE



DUMPER



TAKKENSNOEIER



PALENMAAIER



JIP



GRASMAAIER



HEFMAST



RUBBEREN SCHAAF

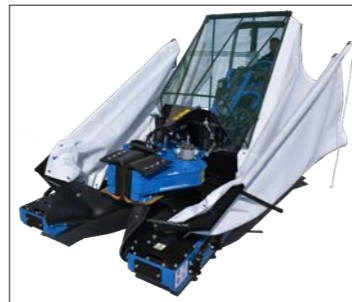

BOOMSCHUDDER



WIJNGAARD GEREEDSCHAPSDRAGER



LEVELER



HOOGWERKERS



BOMENTANG



KLOOFMACHINE

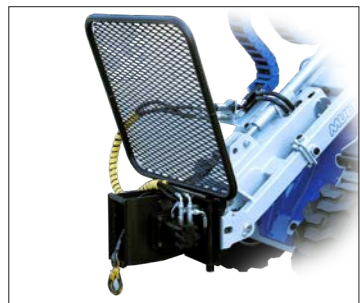

LIER



BIGBAG LIFTER



BETONMOLEN



ASFALTFREES

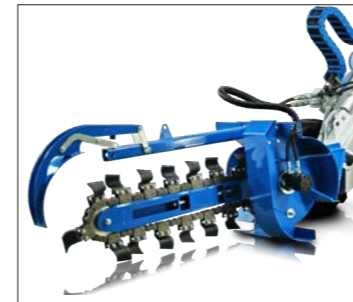

SLEUVENGRAVER



MINIGRAVER



PALLETVORK



CULTIVATOR



KERNBELUCHTER



STOBDEFREES



VUIL EN BLADBLAZER



HEGGENSCHAAR MET TWEE MESSEN



ZANDSTROOIER EN ZOUTSTROOIER



SNEEUWPLOEG



AANHANGWAGEN



ZAAIBAK



ONKRUIDBORSTEL



BOOMSTAMMENGRIJPER



VEGER



TORNADO



ZWARE GRIJPBAK

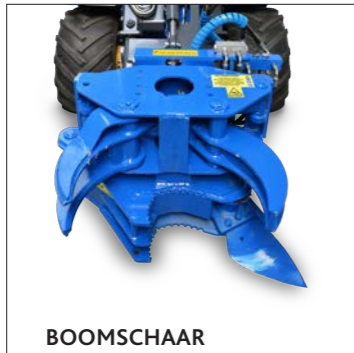

BOOMSCHAAR



BETON MENGBAK



SCHUIFBLAD



BALENVORK



HYDRAULISCHE SLOOPHAMER



PALLETVORKKLEM



SWING STOBBFREES



VOERVERDELER



KLEPELMAAIER MET SIDESHIFT



ALGEMENE BAK



LEVELLER



MANEGEVLAKKER



BALEDRAGER



VOERVIJZEL



KLEPELMAAIER

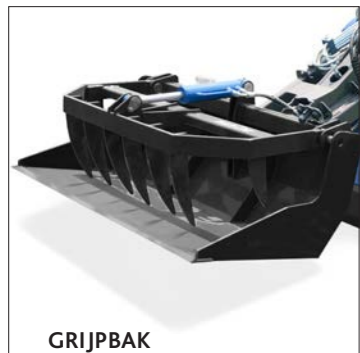

GRIJPBAK



BLADZUIGER

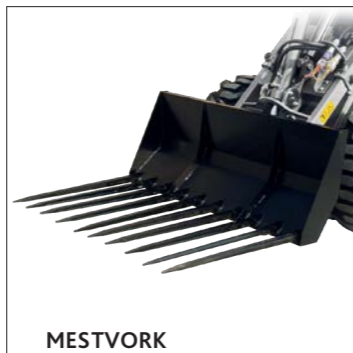

MESTVORK



ROTTERENDE VEEGMACHINE



PLOEG



ARMKLEPELMAAIER DZ2125



ZONNEPANEELREINIGER

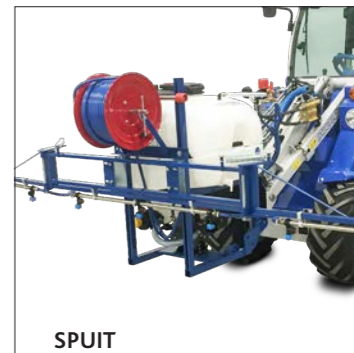

SPUIT



SNEEUWBLAZER



VERSNIPPERAAR



HEGGENAAR



HOGEDRUKREINIGER



BEZEM



POT KLEM



VIERKANTE BALENKLEM



ZEEFBAK



HOOGKIPBAK



BOOR



MAAIBALK



VOLUMEBAK



ZAAIBEDBEREIDER



OVERTOPFREES



FREES



SNEEUWSCHUIF



11 SERIE

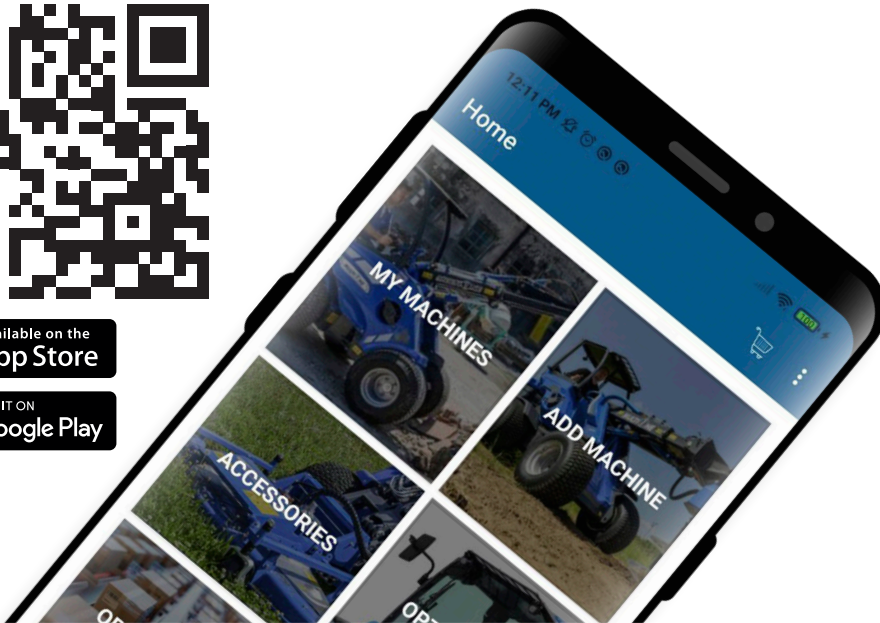

① MULTIONE APP

De MultiOne-app is een gemakkelijke, snelle en efficiënte manier voor eigenaren en technici van MultiOne om informatie te vinden die ze nodig hebben, zowel op het werk als in het veld.

MultiOne App geeft een overzicht van de beschikbare MultiOne reserveonderdelen (voormachines, aanbouwdelen en opties), de up-to-date gebruikershandleidingen en een handige dealer locator.

① RESERVEONDERDELEN EN SERVICE

MultiOne's enorme netwerk van wereldwijde distributeurs biedt waardevolle ondersteuning aan de klanten bij de keuze van de juiste machine en aanbouwdelen om aan hun zakelijke behoeften te voldoen. Na de verkoop heeft hetzelfde netwerk een grondige technische training gehad om het beste onderhoud, onderdelenondersteuning te garanderen en de klant te helpen nieuwe toepassingen en mogelijkheden te ontdekken via zijn MultiOne.



WWW.MULTIONE.NL

MultiOne Nederland
Rijssenseweg 57A
7475 VA Markelo
info@multione.nl